

jiwari - moon light

ユーザーガイド

おやすみ前のひとときを

jiwari - moonlight (ジワリ・ムーンライト)は、日常のONとOFFの間の空間を演出する照明。
ゆっくりと点いてゆっくりと消えていく光が、眠りにつくまでやさしく寄り添います。
少し新しい日常がやってきました。

Getting Started

付属品を確認し、設置しましょう



本体と付属品

パッケージの内容をお確かめください

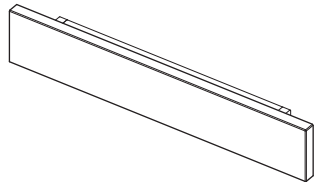

本体 (1)

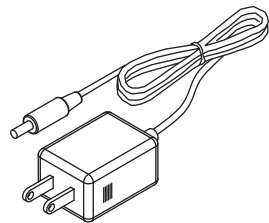

専用ACアダプター (1)

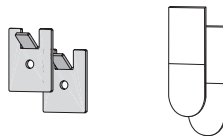

専用フック (2) 両面テープ (2)



ネジ (2)



ユーザーガイド(本書)(1)

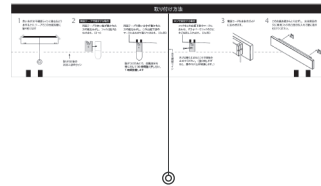

取り付け台紙 (1)

専用スタンド (別売) のご案内

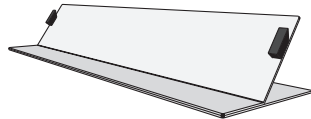

本体をデスクや棚などに立てかけてお使いいただける専用スタンドは、下記 twodo Store よりご購入いただけます。

twodo Store

<https://twodo.jp/store/>

A 壁掛け設置

付属の取り付け台紙の取り付け方をご覧になり、設置を行ってください。
光源はお好みに応じて、上向き・下向きのどちらでも設置いただけます。



ご注意

平置きまたは縦方向で設置した場合は、動作が不安定になりますのでお使いいただけません。

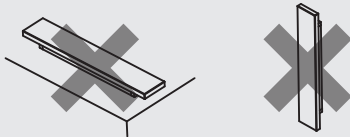

B スタンド設置

- ① 専用スタンド（別売）に貼られた滑り止めシートの表面に付いている透明フィルムをはがします。（2ヶ所）
- ② 専用スタンドの黒いツメを本体背面の取り付け穴に差し込み、水平で安定な場所に設置します。

ポイント

設置する場所は、本体が滑らないよう、事前にホコリや汚れを拭き取ってください。

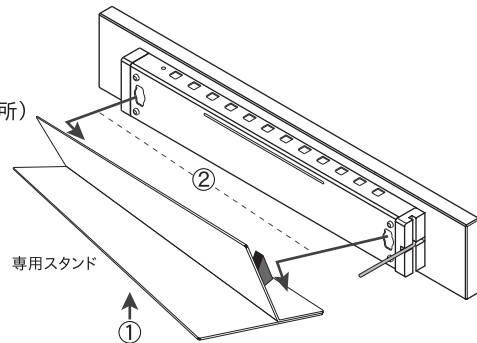

専用スタンド

①

②

電源を入れる

専用ACアダプターを下図①,②の順に接続してください。
数秒後に、じわりと明りが灯り、お使いいただけるようになります。

※②でコンセントに接続してから点灯を始めるまでの数秒間は、
本体内で初期設定を行いますので、タッチパネル部分には
触れないようにしてください。

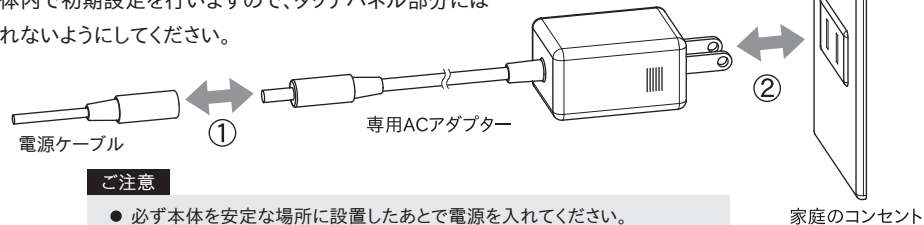

ご注意

- 必ず本体を安定な場所に設置したあとで電源を入れてください。
- 目を痛める恐れがありますので、点灯中の光源は直視しないでください。

How To Use

操作方法と機能の説明です

2

前面の木部(パネル)に触れることで、光をコントロールします。

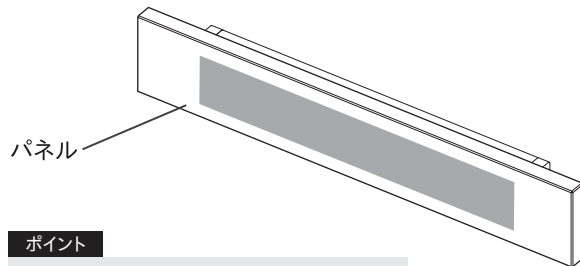

A 1秒タッチ (3段階の調光)

パネルを指先で**1秒ほど触れる**ようにタッチすると、段階的な調光が行なえます。

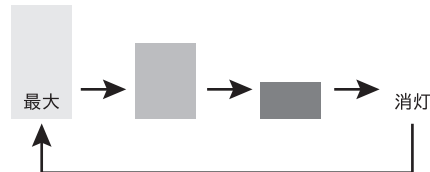
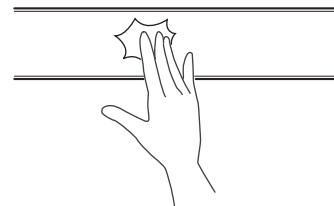

B ゆっくりとなでる（なめらかな調光）

パネルを水平方向にゆっくりとなでることで、なめらかに連続的な調光が行えます。

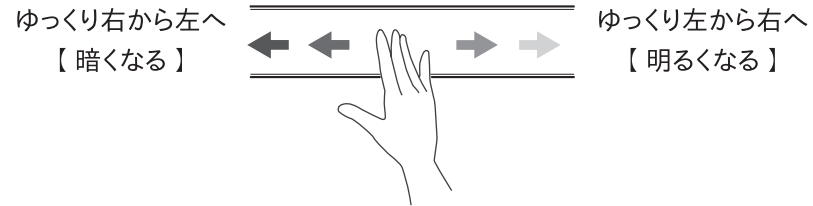

C 早めになでる（最大の明るさ、または消灯）

パネルを水平方向に早めになでると、一気に最大の明るさ、または消灯とすることができます。

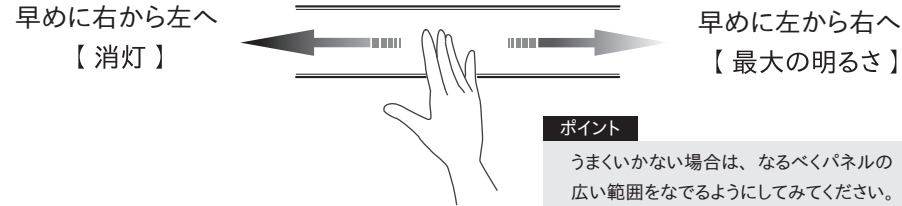

1 オートスリープ機能

パネル操作の2時間後に自動でゆっくりと消灯しはじめます。
消し忘れを心配することなく、そのまま眠っても大丈夫。

ポイント

点灯中にパネルに触れると、消灯までの時間が2時間にリセットされます。

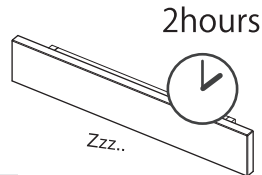

2 good night機能

まわりが暗くなったことを感知して、自動でゆっくりと点灯します。
お部屋の明かりを消すと、おやすみ前のやわらかな雰囲気。
点灯から15分後にゆっくりと消灯しはじめます。

ポイント

- 点灯から15分間にパネルに触れると、この機能は解除され、オートスリープ機能へ移行し、2時間後に自動消灯となります。
- 日没のような、ゆっくりした明るさの変化には反応しません。
- 本体周辺の光の変化量が小さい場合は機能しないことがあります。

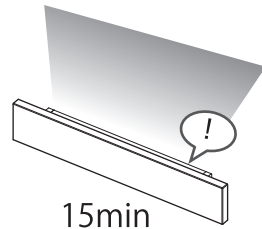

good night 機能の ON/OFF を切り替える

パネルに5秒ほど触れることで、good night機能のON/OFFを切り替えることができます。
光が点滅して切り替わったことをお知らせします。good night機能が不要な際にご利用ください。

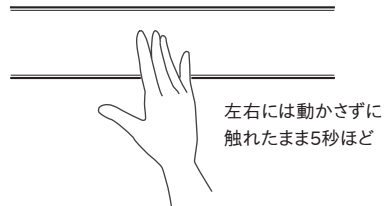

ポイント

AC アダプターをコンセントに挿した直後は ON の状態にリセットされます。

Warnings

安全上のご注意ですので、必ずお読みください

3

警告

- 付属のACアダプター以外を使用しないでください。
- 感電につながりますので、ぬれた手で電源プラグを抜き差ししないでください。
- 交流100V～240V(50/60Hz)以外の電源で使用しないでください。
- 電源コードに対して、無理なねじりを加える、引張する、加工する、重いものの下敷きにするなどしないでください。
- 煙が出ている、異常に熱い、異臭がする、異常音がする、本体内に水や異物などが入ったときや外装が破損した場合は、速やかに電源プラグを抜いてください。
- 光源は上向きまたは下向きで設置し、不安定な場所では使用しないでください。
- 水/湿気の多い場所や、屋外での使用はしないでください。
- 改造や分解は行わないでください。

注意

- お手入れの際や長期間使わないときは、安全のためACアダプターをコンセントから外してください。
- コンセントから外す際は、電源コードは引っ張らずに必ず電源プラグ部分を持ち、まっすぐに抜いてください。
- 電源プラグは、根本までしっかりと挿し込んでください。
- ゆるんだコンセントは使わないでください。
- 設置は本ユーザーガイドおよび取り付け台紙にしたがって確実にを行い、それ以外の方法では設置しないでください。
- 本体の上に物を置かないでください。
- 本体および付属品に強い衝撃を与えないでください。
- 光源は目を痛める恐れがありますので、点灯時は直視しないでください。

- お手入れを行う際は、必ず事前にACアダプターをコンセントから外してください。
- ホコリや汚れを取り除くには、本体を柔らかい布で乾拭きしてください。
- 汚れがひどい時は、薄めた中性洗剤を浸した布で汚れを落とします。その後に水を浸した布で洗剤成分をよく拭き取ってから、柔らかい布で乾拭きし、自然乾燥させてください。
- 木部に対して、薬品（シンナー、ベンジン、アルコールなど）は使用しないでください。
- コンセント周辺およびACアダプターに付着しているゴミやホコリは、こまめに取り除いてください。
- 木部のメンテナンス方法（※ 詳細につきましては、twodoサポートにお問い合わせください。）
 - 1) 400番ペーパーでキズ部分を木目に平行にごく薄く研磨する。（ムラが出ないように全体的に行います。）
 - 2) 天然オイルを塗布する。（たっぷりめに染み込ませます。）
 - 3) ウェスなどの柔らかい布で、オイルをしっかりと拭き取り、日陰で自然乾燥させます。

Supports

製品のトラブルやサポートに関してのお問い合わせ



本製品に関するお問い合わせやご要望は、お買い上げいただいたお店、または下記twodoサポートまでお寄せください。

twodoサポート



オンラインから <https://twodo.jp/support/>



メールから support@twodo.jp

製造・販売 進藤電気設計

〒018-1401 秋田県潟上市昭和久保字町後 79-7
TEL 018-877-5303 (月～土 9:00 - 18:30)
FAX 050-3488-5606

SHINDO
進藤電気設計

※ twodo(トゥードゥー)は進藤電気設計のオリジナルプロダクトブランドです。

主な素材	オイル仕上げ天然木(広松木工製)・ステンレス
外形寸法	H70mm x W400mm x D37mm
光源	LED(電球色 3000K、90CRI)
センサー	光センサー、上下感知センサー
電源	専用ACアダプター (入力:AC100V-240V [50/60Hz] 出力:DC12V 1A)
消費電力	0.4W(消灯時) / 5W(最大時)
使用温度	0 ~ 35℃
質量	約560~700g(樹種によって異なる。ACアダプター含まず)
付属品	ユーザーガイド(本書)、専用ACアダプター、取り付け台紙、 専用フック(2個)、両面テープ(2個)、ネジ(2個)
生産国	日本

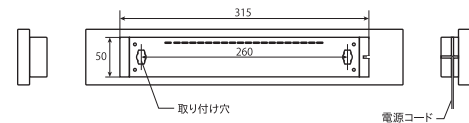
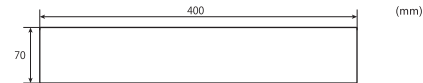

twodo

Printed in Japan

© twodo by Shindo Denki Sekkei